



VOM AUTO  
ZUM CAMPER

# Campingbett

Quick Start Guide



TRAVEL  
TIGER

# Schritt für Schritt ins neue Abenteuer

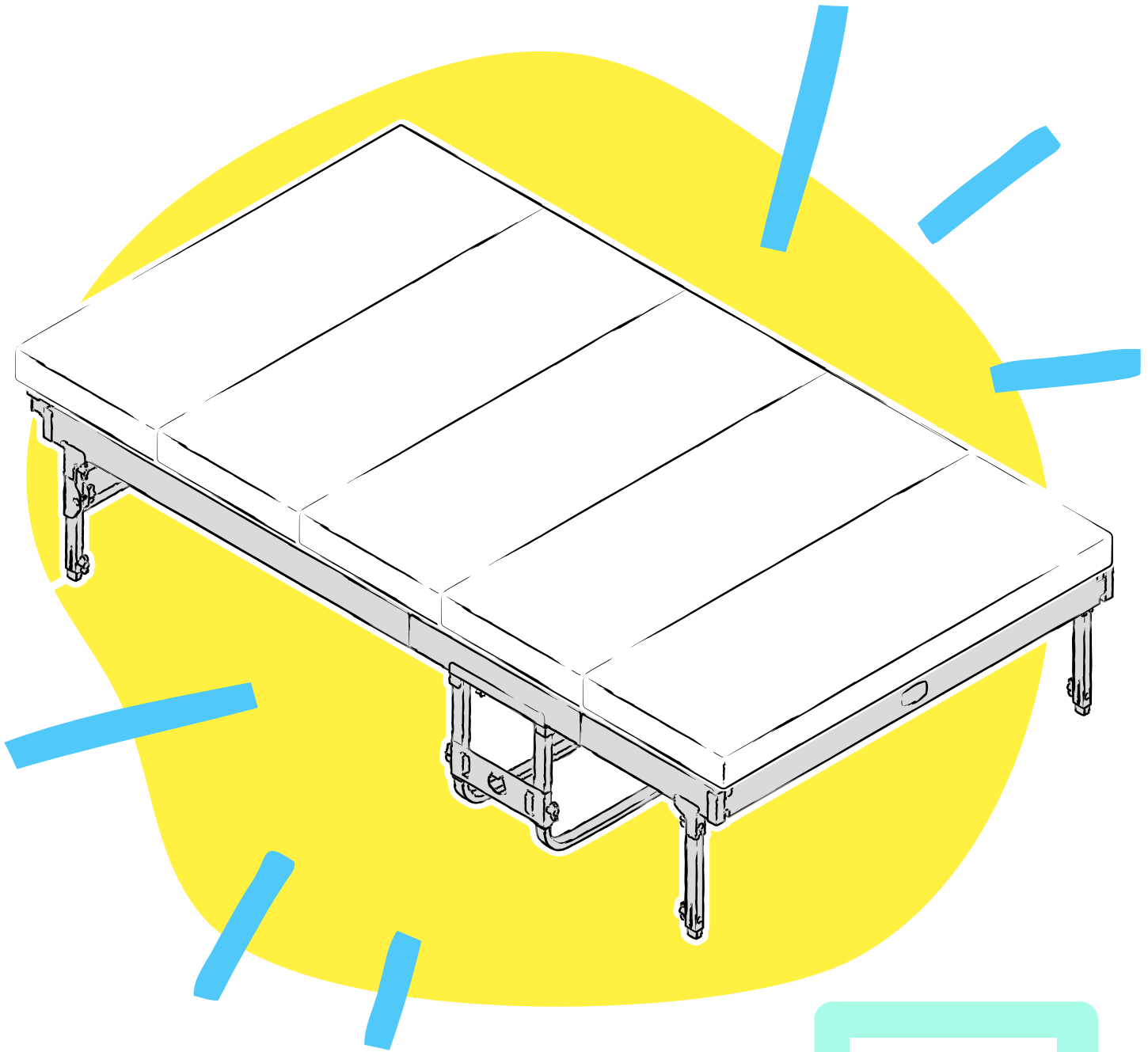

## Vorsicht

### Quetschgefahr!

Finger oder Hände können beim Aufklappen und Verschieben beweglicher Teile eingeklemmt oder gequetscht werden.

Klappe und verschiebe Bettarme und Ausziehelemente mit Vorsicht.



Scanne für die  
ausführliche  
Betriebsanleitung  
den obenstehenden  
CR-Code.

# Initialer Aufbau

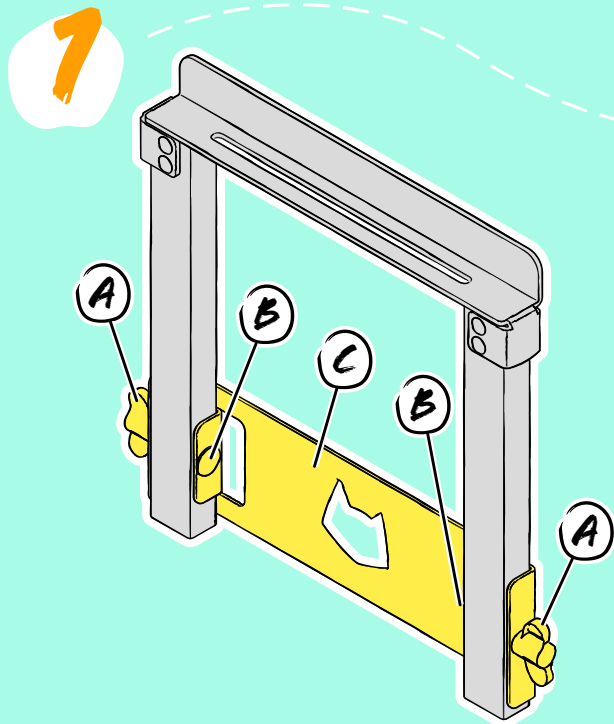

- ▶ Löse die beiden Flügelmuttern (A) des Verbindungsblechs (C).
- ▶ Entnimm die Schlossschrauben (B).

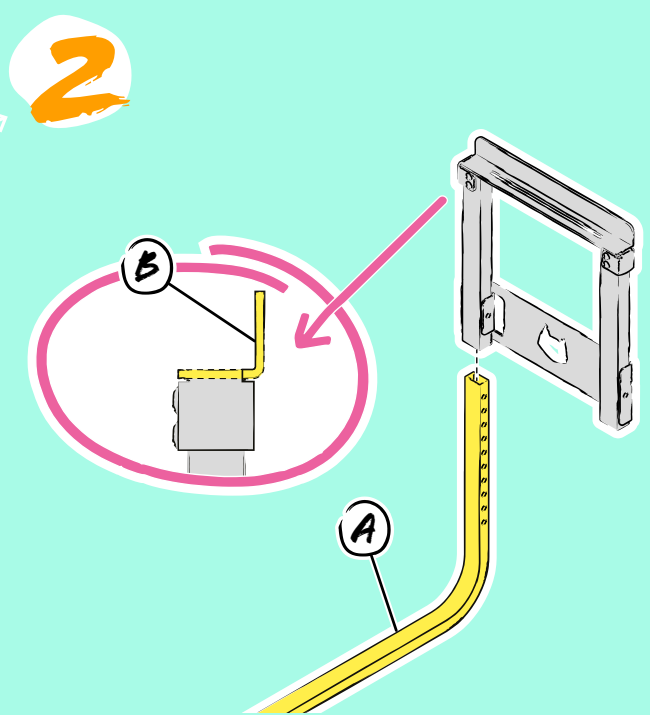

- ▶ Stecke das obere Ende des Bügelbeins (A) in die Öffnung des Verbindungselements und achte darauf, dass der obere Winkel (B) des Verbindungselements nach außen zeigt.

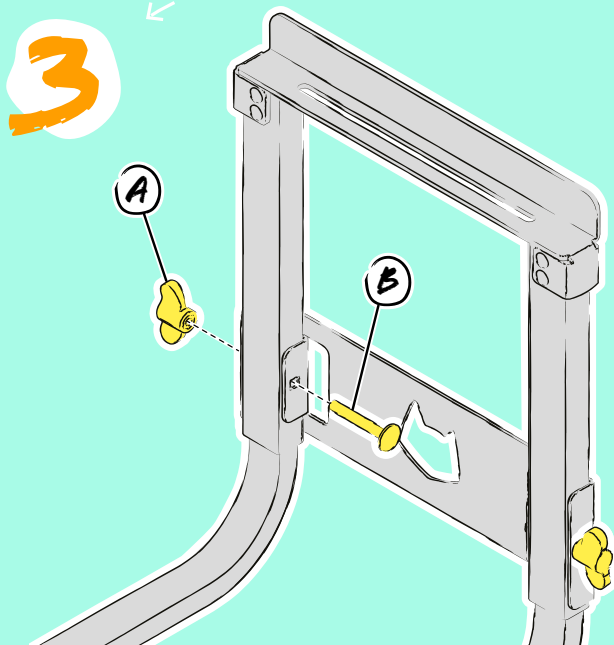

- ▶ Stecke je eine Schlossschraube (B) von innen durch die Bohrung des Verbindungsblechs, Verbindungselements, und des Bügelelements.
- ▶ Verschraube sie fest mit der Flügelmutter (A).
- ▶ Wiederhole den Vorgang für die übrigen drei Enden der Bügelbeine und achte auf dieselbe Höhe, so dass die Standbasis entsteht.

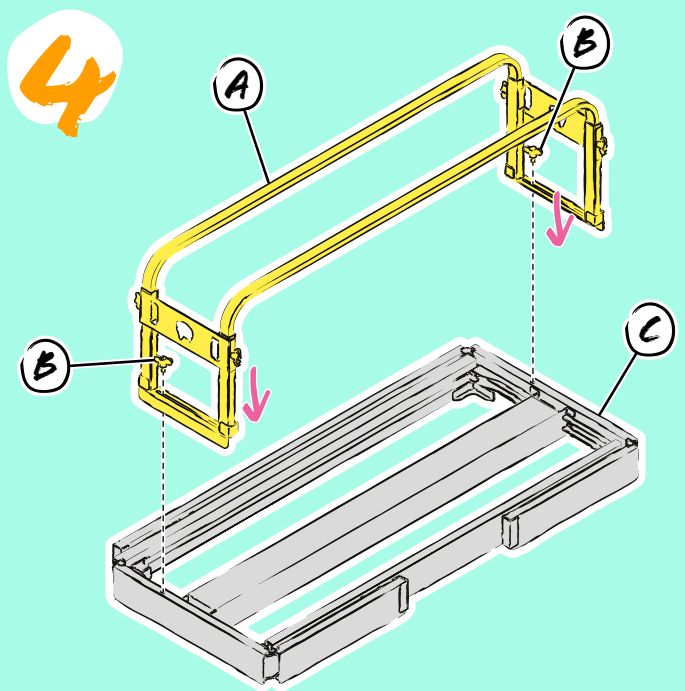

- ▶ Platziere die Standbasis (A) so auf dem Bett Rahmen (C), dass die Winkel der Verbindungselemente den Bettrahmen einfassen.
- ▶ Schraube die Standbasis (A) mit den Flügel-schrauben (B) durch die Langlöcher fest.

# Aufbau im Fahrzeug

5

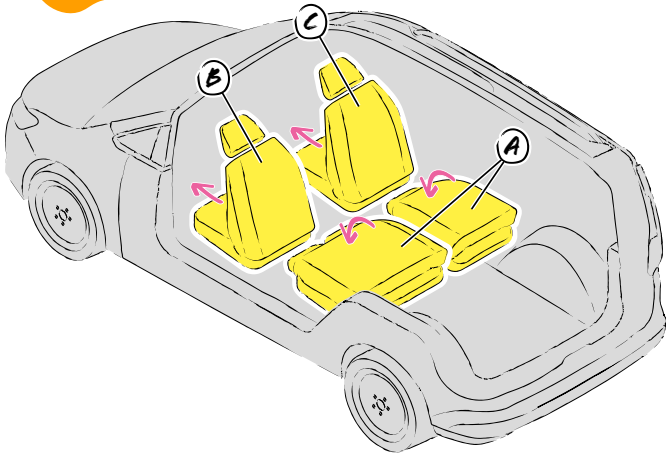

- ▶ Klappe die Rückbank (A) um.
- ▶ Fahre den Fahrer- und Beifahrersitz (B+C) so weit wie möglich nach vorne.
- ▶ Stelle die Rückenlehne so weit wie möglich nach vorne.
- ▶ Pumpe die Sitze möglichst weit nach oben.

6

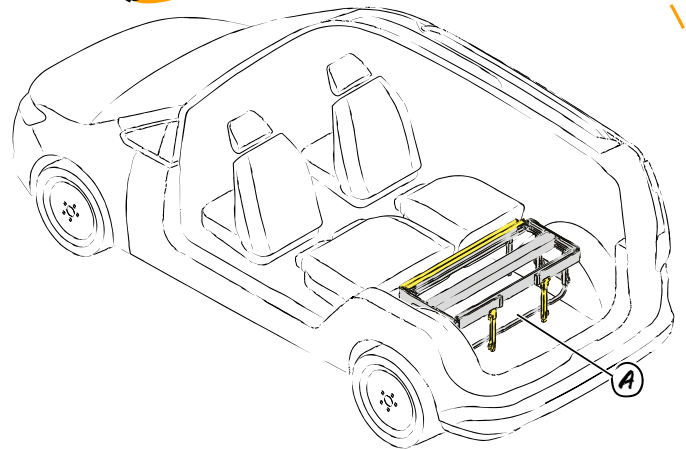

- ▶ Positioniere das Bettgestell (A) so im Fahrzeug, dass die langen Bettarme in Richtung Fahrersitz zeigen und es so dicht wie möglich hinter der Rückbank steht.
- ▶ Befestige an jedem Bettarm der kurzen Seite ein Standbein mit einer Schlossschraube und einer Flügelmutter.

7

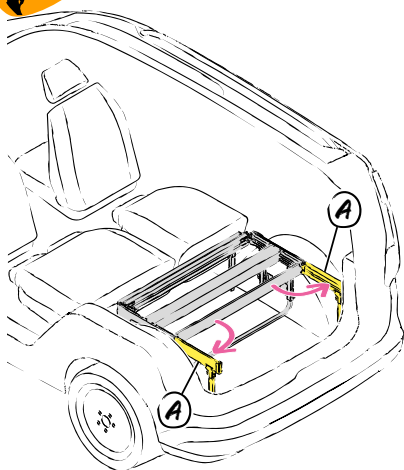

- ▶ Löse die Straps der kurzen Bettarme (A) und klappe diese so weit wie möglich aus. Achte darauf, dass ihre Enden nicht aus dem Kofferraum herausragen und sich der Kofferraum noch schließen lässt.

8

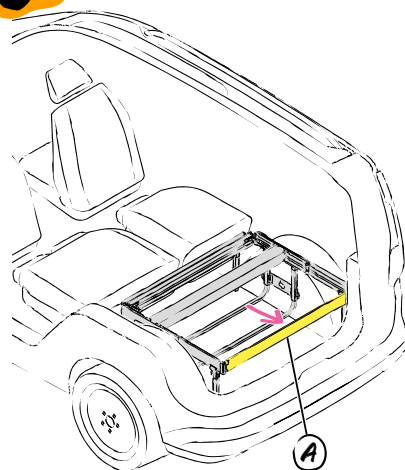

- ▶ Zieh das Ausziehelement (kurze Seite) (A) heraus, bis es einrastet.

9

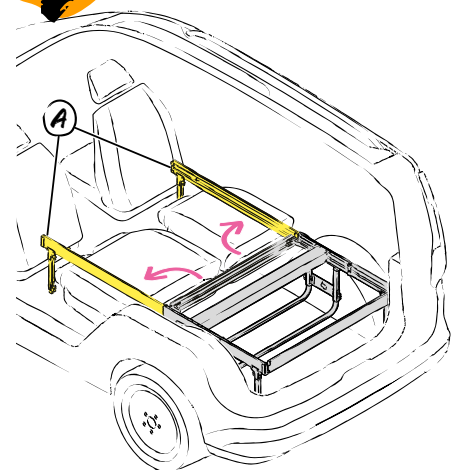

- ▶ Löse die Straps der langen Bettarme.
- ▶ Klappe die Bettarme bis zum Anschlag aus.



# Aufbau im Fahrzeug

10

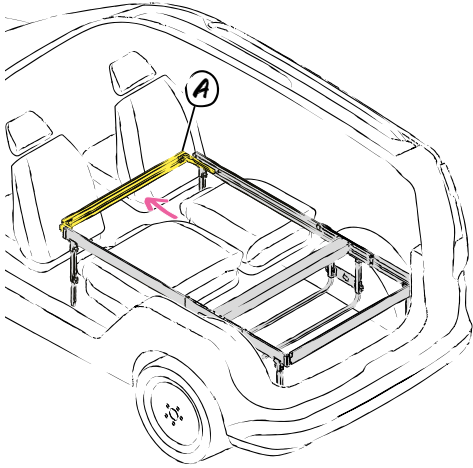

- ▶ Ziehe das Ausziehelement (lange Seite) (A) heraus, bis es einrastet.

11

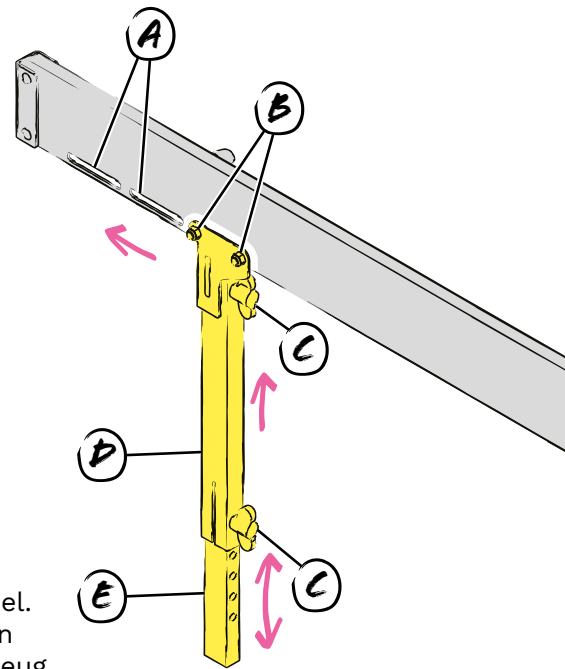

- ▶ Befestige an jedem Bettarm ein Standbein (D) mit einer Schlossschraube und einer Flügelmutter (C).
- ▶ Wenn das Standbein nicht in den Fußraum passt, löse die beiden Schlossschrauben (B) mit einem 10er Schlüssel. Befestige das Standbein in einem für dein Fahrzeug passendes Langloch (A).
- ▶ Um die Länge des Beins anzupassen, entferne die Schlossschraube und die Flügelmutter (C). Ziehe die Verlängerung (E) auf die passende Länge heraus. Befestige die Verlängerung wieder mit der Schlossschraube und der Flügelmutter (C).

12

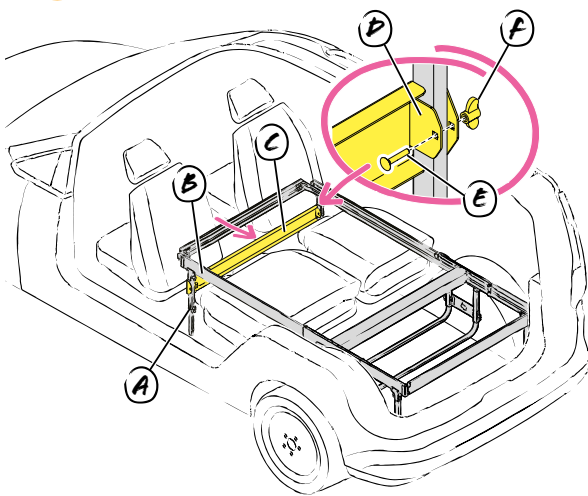

- ▶ Verspanne die beiden Standbeine (A) an den langen Bettarmen (B) mit dem Stabilisierungsblech (C).
- ▶ Fixiere die Standbeine (A) mit den beiden Befestigungsblechen (D), den Schlossschrauben (E) und den Flügelmutter (F).

13

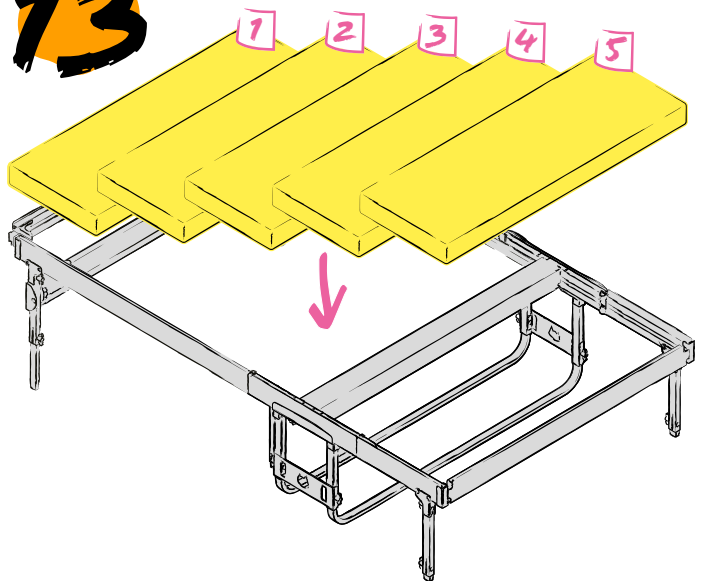

- ▶ Platziere alle Matratzenteile auf dem Bettrahmen und verbinde sie dabei mit den Klettverschlüssen. Achte darauf, dass die beiden Endstücke vorne und hinten sind und alle Mittelteile dazwischen.

**FERTIG!**

# Willkommen in der Tiger-Familie



Erzähl uns von deinen Abenteuern und tagge uns auf Instagram  
**@travel.tiger.official**

## Wir sind für dich da!

Falls du Fragen hast, besuche unsere Website oder kontaktiere uns.

 [travel-tiger.com](https://travel-tiger.com)

 [travel.tiger.official](https://travel.tiger.official)

 [TravelTigerOfficial](https://TravelTigerOfficial)



# SEI WILD!